



**Agenzia del Territorio  
CATASTO FABBRICATI  
Ufficio Provinciale di  
Treviso**

Dichiarazione protocollo n. TV0214544 del 11/04/2007

Planimetria di u.i.u. in Comune di Treviso

Via Solferino E San Martino

civ.

Identificativi Catastali:

Sezione: D  
Foglio: 1  
Particella: 155  
Subalterno: 117

Compilata da:  
Longo Gianpietro

Iscritto all'albo:  
Ingegneri

Prov. Treviso

N. 1095

Scheda n. 1

Scala 1:200

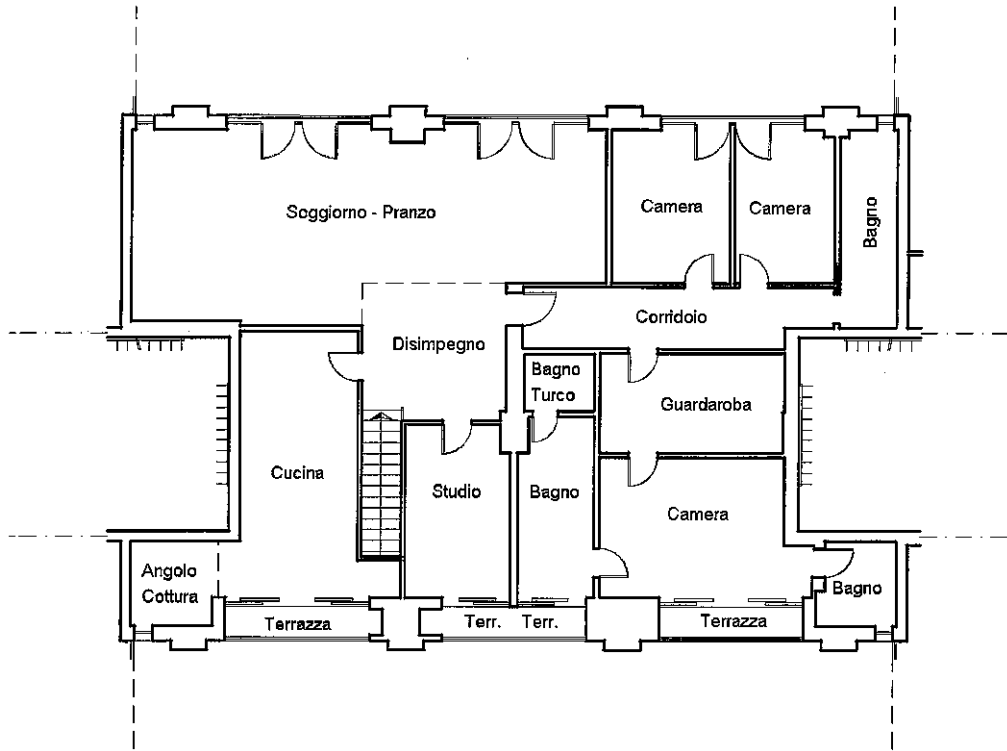

Piano Terzo, H = 2,70 m

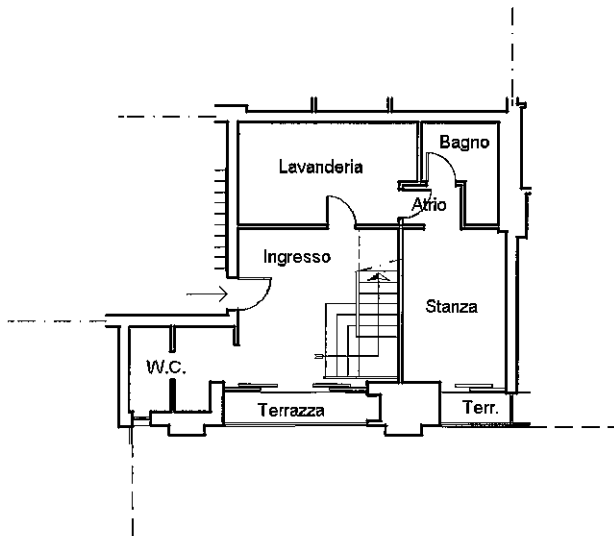

Piano Secondo, H = 2,70 m

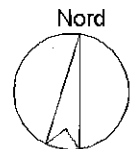

Ultima planimetria in atti

Data: 05/11/2019 - n. T90701 - Richiedente: [REDACTED]

Totale schede: 1 - Formato di acquisizione: A4(210x297) - Formato stampa richiesto: A4(210x297)

Catasto dei Fabbricati - Situazione al 05/11/2019 - Comune di TREVISO (L.407) - < Sez.Urb.: D - Foglio: 1 - Particella: 155 - Subalterno: 117 >  
VIA SOLFERINO E SAN MARTINO piano: 2-3;

**Agenzia del Territorio  
CATASTO FABBRICATI  
Ufficio Provinciale di  
Treviso**

Dichiarazione protocollo n. TV0214544 del 11/04/2007

Planimetria di u.i.u. in Comune di Treviso

Via Solferino E San Martino

civ.

Identificativi Catastali:

Sezione: D

Foglio: 1

Particella: 155

Subalterno: 32

Compilata da:  
Longo Gianpietro

Iscritto all'albo:  
Ingegneri

Prov. Treviso

N. 1095

Scheda n. 1

Scala 1:200

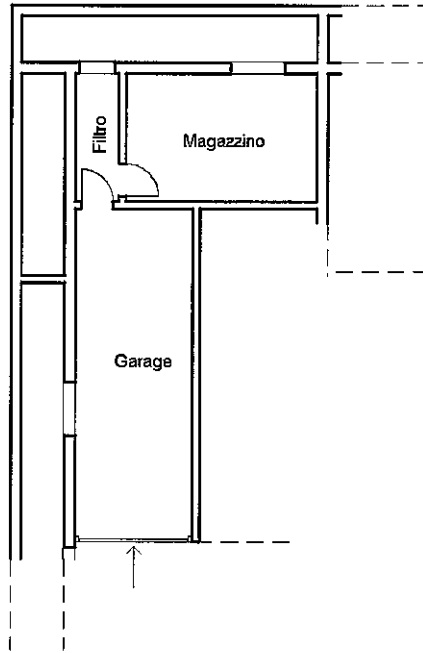

Piano S2, H = 2,40 m

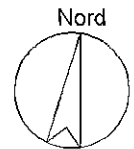

Catasto dei Fabbricati - Situazione al 05/11/2019 - Comune di TREVISO (L.407) - < Sez.Urb.: D - Foglio: 1 - Particella: 155 - Subalterno: 32 >  
VIA SOLFERINO E SAN MARTINO piano: S2;

Ultima planimetria in atti

Data: 05/11/2019 - n. T90705 - Richiedente: [REDACTED]

Totale schede: 1 - Formato di acquisizione: A4(210x297) - Formato stampa richiesto: A4(210x297)

**Agenzia del Territorio  
CATASTO FABBRICATI  
Ufficio Provinciale di  
Treviso**

Dichiarazione protocollo n. TV0214544 del 11/04/2007

Planimetria di u.i.u. in Comune di Treviso

Via Solferino E San Martino

civ.

Identificativi Catastali:

Sezione: D  
Foglio: 1  
Particella: 155  
Subalterno: 33

Compilata da:  
Longo Gianpietro

Iscritto all'albo:  
Ingegneri

Prov. Treviso

N. 1095

Scheda n. 1

Scala 1:200

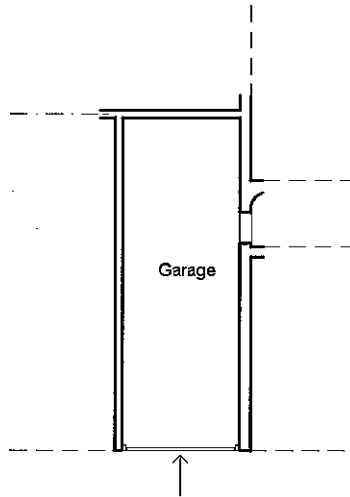

Piano S2, H = 2,40 m

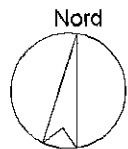

Ultima planimetria in atti

Catasto dei Fabbricati - Situazione al 05/11/2019 - Comune di TREVISO (L407) - < Sez. Urb.: D - Foglio: 1 - Particella: 155 - Subalterno: 33 >  
VIA SOLFERINO E SAN MARTINO piano: S2;

**ELABORATO PLANIMETRICO** Compilato da: Bolderin Daniele Prov. Treviso N. 01961  
 Iscritto all'albo: Geometri  
 Comune di Treviso Particella: 155 27/11/2015 del  
 Sezione: D Foglio: 1 Tipo Mappale n. del  
 Dimostrazione grafica dei subalberni

**Agenzia delle Entrate**  
**CATASTO FABBRICATI**  
 Ufficio provinciale di Treviso

Piano Secondo Sottostrada

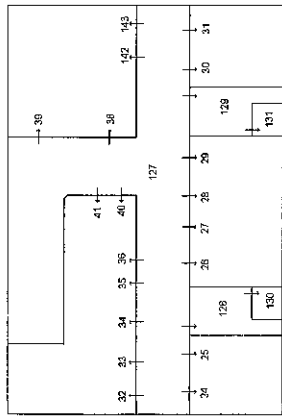

Piano Primo Sottostrada

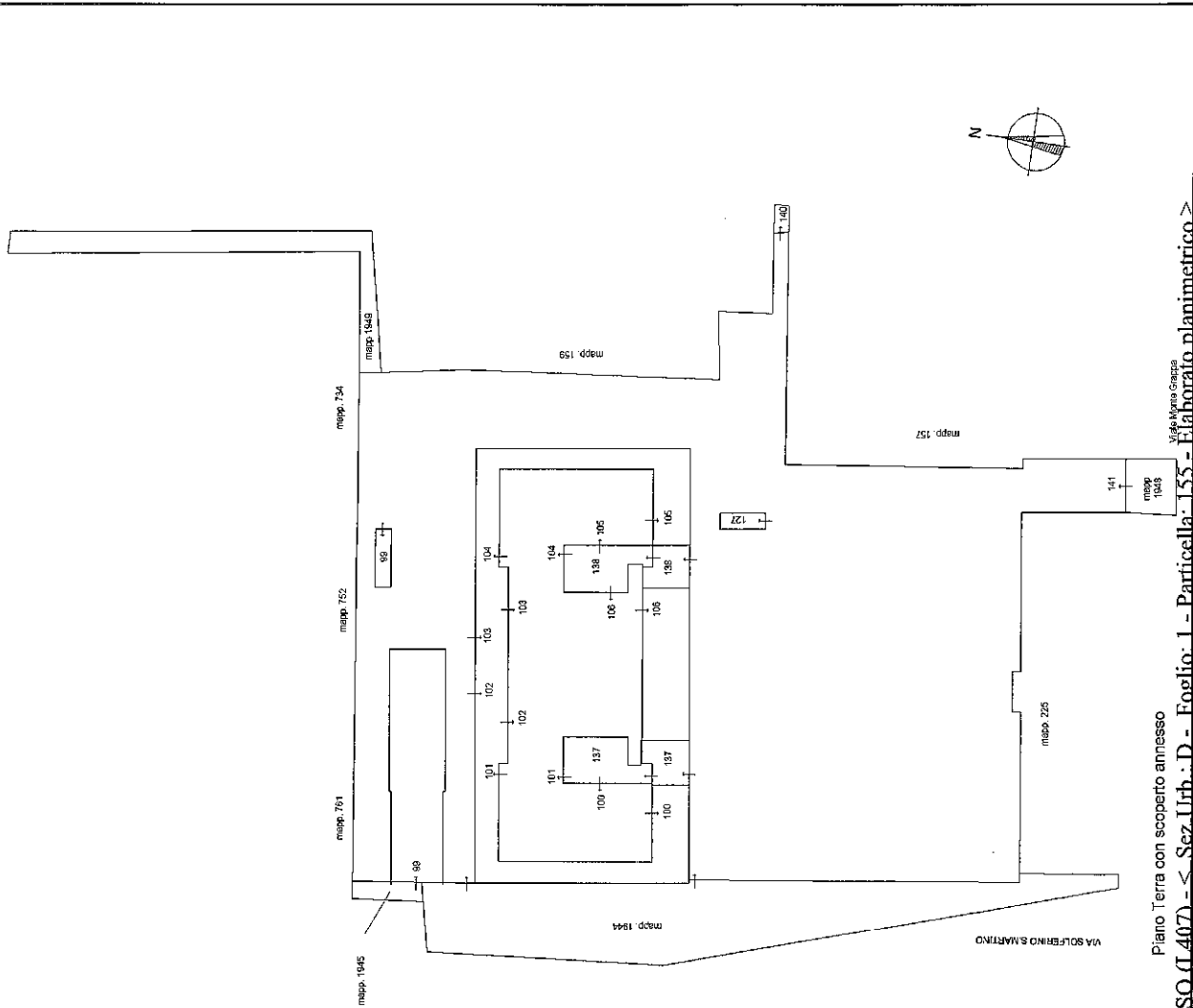
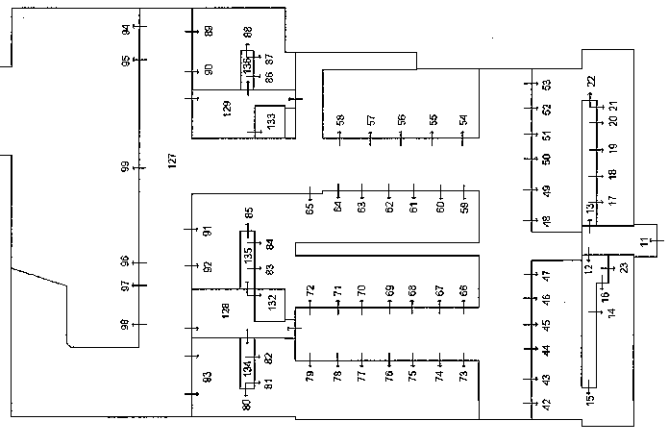

Piano Terra con scoperto annesso  
 Catastro dei Fabbricati - Simazione al 05/11/2019 - Comune di TREVISO (I.407) - < Sez. Urb. D - Foglio: 1 - Particella 155 - Elaborato planimetrico >

Ultima planimetria in atti

**Agenzia delle Entrate  
CATASTO FABBRICATI  
Ufficio Provinciale di  
Treviso**

**ELABORATO PLANIMETRICO**  
Compilato da:  
Boldrin Daniele  
Iscritto all'albo:  
Geometri  
Prov. Treviso N. 01961

Comune di Treviso Protocollo n. TV0232270 del 27/11/2015  
Sezione: D Foglio: 1 Particella: 155 Tipo Mappale n. del  
Dimostrazione grafica dei subalterni Scala 1 : 500

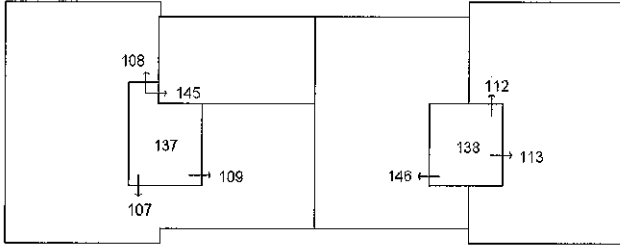

Piano Primo

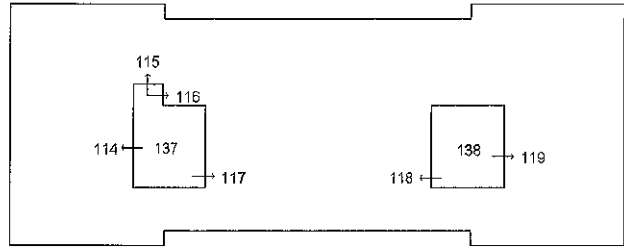

Piano Secondo

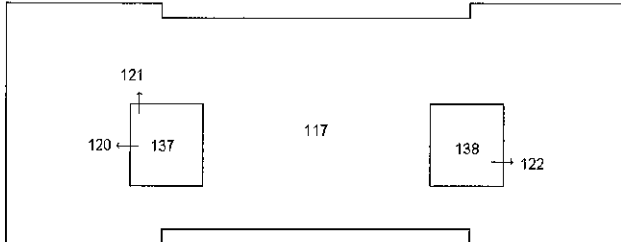

Piano Terzo

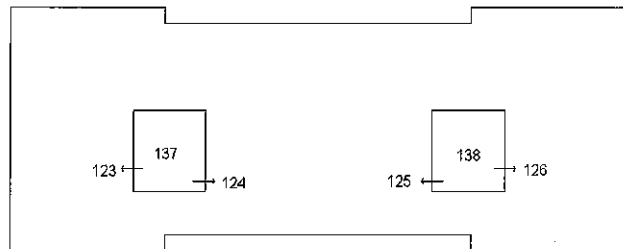

Piano Quarto

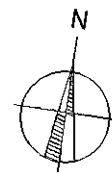
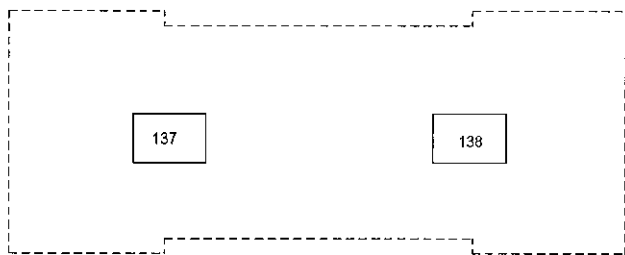

Ultima planimetria in atti  
Piano Quinto

Direzione Provinciale di Treviso  
Ufficio Provinciale - Territorio  
Servizi Catastali  
Comune di: TREVISO  
Elenco Subalterni

ACCERTAMENTO DELLA PROPRIETA IMMOBILIARE URBANA  
ELENCO DEI SUBALTERNI ASSEGNATI

Comune		Sezione		Foglio	Particella		Tipo mappale	del:
TREVISO		D		1	155			
Sub	UBICAZIONE via/piazza	n°civ	Piani	Scala	Int.	DESCRIZIONE		
1	VIALE MONTE GRAPPA					SOPPRESSO		
2	VIALE MONTE GRAPPA					SOPPRESSO		
3	VIALE MONTE GRAPPA	26	T			AREA SCOPERTA DI MQ. 1896 COMUNE AI SUB 4, 5, 6, 7, 8 - SOPPRESSO E SOSTITUITO DAI SUB 9 E 10 PER DEMOLIZIONE		
4	VIA SOLFERINO E SAN MARTINO	2	T			ABITAZIONE - SOPPRESSO E SOSTITUITO DAL SUB 10 PER DEMOLIZIONE		
5	VIA SOLFERINO E SAN MARTINO	2	T-1			ABITAZIONE - SOPPRESSO E SOSTITUITO DAL SUB 10 PER DEMOLIZIONE		
6	VIA SOLFERINO E SAN MARTINO	2	T			GARAGE - SOPPRESSO E SOSTITUITO DAL SUB 10 PER DEMOLIZIONE		
7	VIALE MONTE GRAPPA	26	T			MAGAZZINO - SOPPRESSO E SOSTITUITO DAL SUB 10 PER DEMOLIZIONE		
8	VIALE MONTE GRAPPA	26	T-1			ABITAZIONE - SOPPRESSO E SOSTITUITO DAL SUB 10 PER DEMOLIZIONE		
9	VIALE MONTE GRAPPA	28	T			AREA URBANA DI MQ. 1939 - SOPPRESSO E SOSTITUITO DAL SUB 139		
10	VIA SOLFERINO E SAN MARTINO	2	T			AREA URBANA DI MQ. 276 - SOPPRESSO E SOSTITUITO DAL MAPPALE 1944		
11	VIALE MONTE GRAPPA	28	S1			BCNC - CORRIDOIO COMUNE AI SUB 14, 15, 16, 17, 18, 19, 20, 21, 22, 23 DEL MAPPALE 155 E AI SUB 25, 26, 27, 28, 31, 32, 33, 34, 35, 36 DEL MAPPALE 225		
12	VIALE MONTE GRAPPA	28	S1			BCNC - CORRIDOIO COMUNE AI SUB 14, 15, 16, 23 DEL MAPPALE 155 E AI SUB 31, 32, 33, 34, 35, 36 DEL MAPPALE 225		
13	VIALE MONTE GRAPPA	28	S1			BCNC - CORRIDOIO COMUNE AI SUB 17, 18, 19, 20, 21, 22		
14	VIALE MONTE GRAPPA	28	S1			BCC - LOCALE IMPIANTI COMUNE AI SUB 31, 32, 33, 34, 35, 36 DEL MAPPALE 225		
15	VIALE MONTE GRAPPA	28	S1			LOCALE DI DEPOSITO		
16	VIALE MONTE GRAPPA	28	S1			LOCALE DI DEPOSITO		
17	VIALE MONTE GRAPPA	28	S1			LOCALE DI DEPOSITO		
18	VIALE MONTE GRAPPA	28	S1			LOCALE DI DEPOSITO		
19	VIALE MONTE GRAPPA	28	S1			LOCALE DI DEPOSITO		
20	VIALE MONTE GRAPPA	28	S1			LOCALE DI DEPOSITO		
21	VIALE MONTE GRAPPA	28	S1			LOCALE DI DEPOSITO		
22	VIALE MONTE GRAPPA	28	S1			LOCALE DI DEPOSITO		
23	VIALE MONTE GRAPPA	28	S1			LOCALE DI DEPOSITO		
24	VIA SOLFERINO E SAN MARTINO		S2			BOX		
25	VIA SOLFERINO E SAN MARTINO		S2			BOX		
26	VIA SOLFERINO E SAN MARTINO		S2			BOX		
27	VIA SOLFERINO E SAN MARTINO		S2			BOX		
28	VIA SOLFERINO E SAN MARTINO		S2			BOX		
29	VIA SOLFERINO E SAN MARTINO		S2			BOX		
30	VIA SOLFERINO E SAN MARTINO		S2			BOX		
31	VIA SOLFERINO E SAN MARTINO		S2			BOX		
32	VIA SOLFERINO E SAN MARTINO		S2			BOX		
33	VIA SOLFERINO E SAN MARTINO		S2			BOX		
34	VIA SOLFERINO E SAN MARTINO		S2			POSTO AUTO COPERTO		
35	VIA SOLFERINO E SAN MARTINO		S2			POSTO AUTO COPERTO		
36	VIA SOLFERINO E SAN MARTINO		S2			POSTO AUTO COPERTO		
37	VIA SOLFERINO E SAN MARTINO		S2			POSTO AUTO COPERTO - SOPPRESSO E SOSTITUITO DAL SUB 142 E 143 PER DIVISIONE		
38	VIA SOLFERINO E SAN MARTINO		S2			POSTO AUTO COPERTO		
39	VIA SOLFERINO E SAN MARTINO		S2			POSTO AUTO COPERTO		
40	VIA SOLFERINO E SAN MARTINO		S2			POSTO AUTO COPERTO		
41	VIA SOLFERINO E SAN MARTINO		S2			POSTO AUTO COPERTO		
42	VIA SOLFERINO E SAN MARTINO		S1			POSTO AUTO COPERTO		
43	VIA SOLFERINO E SAN MARTINO		S1			POSTO AUTO COPERTO		
44	VIA SOLFERINO E SAN MARTINO		S1			POSTO AUTO COPERTO		
45	VIA SOLFERINO E SAN MARTINO		S1			POSTO AUTO COPERTO		

Direzione Provinciale di Treviso  
 Ufficio Provinciale - Territorio  
 Servizi Catastali  
 Comune di: TREVISO  
 Elenco Subalterni

ACCERTAMENTO DELLA PROPRIETA IMMOBILIARE URBANA  
 ELENCO DEI SUBALTERNI ASSEGNATI

Comune	Sezione	Foglio	Particella	Tipo mappale	del:	
TREVISO	D	1	155			
Sub	UBICAZIONE via/piazza	n°civ	Piani	Scala	Int.	DESCRIZIONE
46	VIA SOLFERINO E SAN MARTINO		S1			POSTO AUTO COPERTO
47	VIA SOLFERINO E SAN MARTINO		S1			POSTO AUTO COPERTO
48	VIA SOLFERINO E SAN MARTINO		S1			POSTO AUTO COPERTO
49	VIA SOLFERINO E SAN MARTINO		S1			POSTO AUTO COPERTO
50	VIA SOLFERINO E SAN MARTINO		S1			POSTO AUTO COPERTO
51	VIA SOLFERINO E SAN MARTINO		S1			POSTO AUTO COPERTO
52	VIA SOLFERINO E SAN MARTINO		S1			POSTO AUTO COPERTO
53	VIA SOLFERINO E SAN MARTINO		S1			POSTO AUTO COPERTO
54	VIA SOLFERINO E SAN MARTINO		S1			BOX
55	VIA SOLFERINO E SAN MARTINO		S1			BOX
56	VIA SOLFERINO E SAN MARTINO		S1			BOX
57	VIA SOLFERINO E SAN MARTINO		S1			BOX
58	VIA SOLFERINO E SAN MARTINO		S1			BOX
59	VIA SOLFERINO E SAN MARTINO		S1			POSTO AUTO COPERTO
60	VIA SOLFERINO E SAN MARTINO		S1			POSTO AUTO COPERTO
61	VIA SOLFERINO E SAN MARTINO		S1			POSTO AUTO COPERTO
62	VIA SOLFERINO E SAN MARTINO		S1			POSTO AUTO COPERTO
63	VIA SOLFERINO E SAN MARTINO		S1			POSTO AUTO COPERTO
64	VIA SOLFERINO E SAN MARTINO		S1			POSTO AUTO COPERTO
65	VIA SOLFERINO E SAN MARTINO		S1			POSTO AUTO COPERTO
66	VIA SOLFERINO E SAN MARTINO		S1			POSTO AUTO COPERTO
67	VIA SOLFERINO E SAN MARTINO		S1			POSTO AUTO COPERTO
68	VIA SOLFERINO E SAN MARTINO		S1			POSTO AUTO COPERTO
69	VIA SOLFERINO E SAN MARTINO		S1			POSTO AUTO COPERTO
70	VIA SOLFERINO E SAN MARTINO		S1			POSTO AUTO COPERTO
71	VIA SOLFERINO E SAN MARTINO		S1			POSTO AUTO COPERTO
72	VIA SOLFERINO E SAN MARTINO		S1			POSTO AUTO COPERTO
73	VIA SOLFERINO E SAN MARTINO		S1			POSTO AUTO COPERTO
74	VIA SOLFERINO E SAN MARTINO		S1			POSTO AUTO COPERTO
75	VIA SOLFERINO E SAN MARTINO		S1			POSTO AUTO COPERTO
76	VIA SOLFERINO E SAN MARTINO		S1			POSTO AUTO COPERTO
77	VIA SOLFERINO E SAN MARTINO		S1			POSTO AUTO COPERTO
78	VIA SOLFERINO E SAN MARTINO		S1			POSTO AUTO COPERTO
79	VIA SOLFERINO E SAN MARTINO		S1			POSTO AUTO COPERTO
80	VIA SOLFERINO E SAN MARTINO		S1			LOCALE DI DEPOSITO
81	VIA SOLFERINO E SAN MARTINO		S1			LOCALE DI DEPOSITO
82	VIA SOLFERINO E SAN MARTINO		S1			LOCALE DI DEPOSITO
83	VIA SOLFERINO E SAN MARTINO		S1			LOCALE DI DEPOSITO
84	VIA SOLFERINO E SAN MARTINO		S1			LOCALE DI DEPOSITO
85	VIA SOLFERINO E SAN MARTINO		S1			LOCALE DI DEPOSITO
86	VIA SOLFERINO E SAN MARTINO		S1			LOCALE DI DEPOSITO
87	VIA SOLFERINO E SAN MARTINO		S1			LOCALE DI DEPOSITO
88	VIA SOLFERINO E SAN MARTINO		S1			LOCALE DI DEPOSITO
89	VIA SOLFERINO E SAN MARTINO		S1			BOX
90	VIA SOLFERINO E SAN MARTINO		S1			BOX
91	VIA SOLFERINO E SAN MARTINO		S1			BOX
92	VIA SOLFERINO E SAN MARTINO		S1			BOX
93	VIA SOLFERINO E SAN MARTINO		S1			BOX
94	VIA SOLFERINO E SAN MARTINO		S1			POSTO AUTO COPERTO
95	VIA SOLFERINO E SAN MARTINO		S1			BOX
96	VIA SOLFERINO E SAN MARTINO		S1			POSTO AUTO COPERTO
97	VIA SOLFERINO E SAN MARTINO		S1			POSTO AUTO COPERTO
98	VIA SOLFERINO E SAN MARTINO		S1			POSTO AUTO COPERTO
99	VIA SOLFERINO E SAN MARTINO		S1			BCC - PARCHEGGIO, STRADA DI ACCESSO E RAMPA COMUNE AI SUB DAL 24 AL 36, DAL 38 AL 79, DAL 89 AL 98, IL 142 E 143
100	VIA SOLFERINO E SAN MARTINO		T			ABITAZIONE DI TIPO CIVILE CON AREA SCOPERTA ESCLUSIVA DI MQ. 61
101	VIA SOLFERINO E SAN MARTINO		T			ABITAZIONE DI TIPO CIVILE CON AREA SCOPERTA ESCLUSIVA DI MQ. 51





Direzione Provinciale di Treviso  
 Ufficio Provinciale - Territorio  
 Servizi Catastali  
 Comune di: TREVISO  
 Elenco Subalterni

 ACCERTAMENTO DELLA PROPRIETA IMMOBILIARE URBANA  
 ELENCO DEI SUBALTERNI ASSEGNATI

Comune		Sezione	Foglio	Particella		Tipo mappale	del:
TREVISO		D	1	155			
Sub	UBICAZIONE via/piazza	n°civ	Piani	Scala	Int.	DESCRIZIONE	
102	VIA SOLFERINO E SAN MARTINO		T			ABITAZIONE DI TIPO CIVILE CON AREA SCOPERTA ESCLUSIVA DI MQ. 38	
103	VIA SOLFERINO E SAN MARTINO		T			ABITAZIONE DI TIPO CIVILE CON AREA SCOPERTA ESCLUSIVA DI MQ. 38	
104	VIA SOLFERINO E SAN MARTINO		T			ABITAIONE DI TIPO CIVILE CON AREA SCOPERTA ESCLUSIVA DI MQ. 52	
105	VIA SOLFERINO E SAN MARTINO		T			ABITAZIONE DI TIPO CIVILE CON AREA SCOPERTA ESCLUSIVA DI MQ. 62	
106	VIA SOLFERINO E SAN MARTINO		T			ABITAZIONE DI TIPO CIVILE CON AREA SCOPERTA ESCLUSIVA DI MQ. 83	
107	VIA SOLFERINO E SAN MARTINO		1			ABITAZIONE DI TIPO CIVILE	
108	VIA SOLFERINO E SAN MARTINO		1			ABITAZIONE DI TIPO CIVILE	
109	VIA SOLFERINO E SAN MARTINO		1			ABITAZIONE DI TIPO CIVILE	
110	VIA SOLFERINO E SAN MARTINO		1			ABITAZIONE DI TIPO CIVILE - SOPPRESSO E SOSTITUITO DAL SUB 144 PER FUSIONE CON IL SUB 111	
111	VIA SOLFERINO E SAN MARTINO		1			ABITAZIONE DI TIPO CIVILE - SOPPRESSO E SOSTITUITO DAL SUB 144 PER FUSIONE CON IL SUB 110	
112	VIA SOLFERINO E SAN MARTINO		1			ABITAZIONE DI TIPO CIVILE	
113	VIA SOLFERINO E SAN MARTINO		1			ABITAZIONE DI TIPO CIVILE	
114	VIA SOLFERINO E SAN MARTINO		2			ABITAZIONE DI TIPO CIVILE	
115	VIA SOLFERINO E SAN MARTINO		2			ABITAZIONE DI TIPO CIVILE	
116	VIA SOLFERINO E SAN MARTINO		2			ABITAZIONE DI TIPO CIVILE	
117	VIA SOLFERINO E SAN MARTINO		2-3			ABITAZIONE DI TIPO CIVILE	
118	VIA SOLFERINO E SAN MARTINO		2			ABITAZIONE DI TIPO CIVILE	
119	VIA SOLFERINO E SAN MARTINO		2			ABITAZIONE DI TIPO CIVILE	
120	VIA SOLFERINO E SAN MARTINO		3			ABITAZIONE DI TIPO CIVILE	
121	VIA SOLFERINO E SAN MARTINO		3			ABITAZIONE DI TIPO CIVILE	
122	VIA SOLFERINO E SAN MARTINO		3			ABITAZIONE DI TIPO CIVILE	
123	VIA SOLFERINO E SAN MARTINO		4			ABITAZIONE DI TIPO CIVILE	
124	VIA SOLFERINO E SAN MARTINO		4			ABITAZIONE DI TIPO CIVILE	
125	VIA SOLFERINO E SAN MARTINO		4			ABITAZIONE DI TIPO CIVILE	
126	VIA SOLFERINO E SAN MARTINO		4			ABITAZIONE DI TIPO CIVILE	
127	VIA SOLFERINO E SAN MARTINO		S2 S1			BCNC - STRADA INTERRATA COMUNE AI SUB DAL 27 AL 36, DAL 38 AL 79, DAL 89 AL 98, IL 142 E 143	
128	VIA SOLFERINO E SAN MARTINO		S2 S1			BCNC - VANO SCALE E ASCENSORE COMUNE AI SUB 100, 101, 102, 107, 108, 109, 145, 114, 115, 116, 117, 120, 121, 123, 124	
129	VIA SOLFERINO E SAN MARTINO		S2 S1			BCNB - VANO SCALE E ASCENSORE COMUNE AI SUB 103, 104, 105, 106, 146, 112, 113, 118, 119, 122, 125, 126	
130	VIA SOLFERINO E SAN MARTINO		S2			BCNC - SALA AUTOCLAVE COMUNE AI SUB 100, 101, 102, 107, 108, 109, 145, 114, 115, 116, 117, 120, 121, 123, 124	
131	VIA SOLFERINO E SAN MARTINO		S2			BCNC - SALA AUTOCLAVE COMUNE AI SUB 103, 104, 105, 106, 146, 112, 113, 118, 119, 122, 125, 126	
132	VIA SOLFERINO E SAN MARTINO		S1			BCNC - SALA CONTATORI COMUNE AI SUB 100, 101, 102, 107, 108, 109, 145, 115, 116, 117, 120, 121, 123, 124	
133	VIA SOLFERINO E SAN MARTINO		S1			BCNC - SALA CONTATORI COMUNI AI SUB 103, 104, 105, 106, 146, 112, 113, 118, 119, 122, 125, 126	
134	VIA SOLFERINO E SAN MARTINO		S1			BCNC - CORRIDOIO COMUNE AI SUB 80, 81, 82	
135	VIA SOLFERINO E SAN MARTINO		S1			BCNC - CORRIDOIO COMUNE AI SUB 83, 84, 85	
136	VIA SOLFERINO E SAN MARTINO		S1			BCNC - CORRIDOIO COMUNE AI SUB 86, 87, 88	
137	VIA SOLFERINO E SAN MARTINO		T-1 2-3 4-5			BCNC - VANO SCALE E ASCENSORE COMUNE AI SUB 100, 101, 107, 108, 109, 145, 114, 115, 116, 117, 120, 121, 123, 124	
138	VIA SOLFERINO E SAN MARTINO		T-1 2-3 4-5			BCNC - VANO SCALE E ASCENSORE COMUNE AI SUB 104, 105, 106, 146, 112, 113, 118, 119, 122, 125, 126	
139	VIA SOLFERINO E SAN MARTINO		T			BCNC - AREA SCOPERTA DI MQ. 2630 COMUNE ALLE UNITA' DEI MAPPALI 155, 157 E 225 - SOPPRESSO E SOSTITUITO DAL SUB 141	



Direzione Provinciale di Treviso  
 Ufficio Provinciale - Territorio  
 Servizi Catastali  
 Comune di: TREVISO  
 Elenco Subalterni

 ACCERTAMENTO DELLA PROPRIETA IMMOBILIARE URBANA  
 ELENCO DEI SUBALTERNI ASSEGNATI

Comune		Sezione	Foglio	Particella		Tipo mappale	del:
TREVISO		D	1	155			
Sub	UBICAZIONE via/piazza	n°civ	Piani	Scala	Int.	DESCRIZIONE	
140	VIA SOLFERINO E SAN MARTINO		T			LOCALE DI DEPOSITO	
141	VIA SOLFERINO E SAN MARTINO		T			BCNC - AREA SCOPERTA DI MQ. 2544 COMUNE ALLE JNITA' DEI MAPPALI 155, 157, 225 - SOSTITUISCE IL SUB 139	
142	VIA SOLFERINO E SAN MARTINO		S2			POSTO AUTO COPERTO - DERIVA DAL SUB 37 PER DIVISIONE	
143	VIA SOLFERINO E SAN MARTINO		S2			POSTO AUTO COPERTO - DERIVA DAL SUB 37 PER DIVISIONE	
144	VIA SOLFERINO E SAN MARTINO		1			ABITAZIONE DI TIPO CIVILE - SOPPRESSO E SOSTITUITO DEI SUB 145 E 146 PER DIVISIONE	
145	VIA SOLFERINO E SAN MARTINO		1			ABITAZIONE DI TIPO CIVILE - DERIVA DAL SUB 144 PER DIVISIONE	
146	VIA SOLFERINO E SAN MARTINO		1			ABITAZIONE DI TIPO CIVILE - DERIVA DAL SUB 144 PER DIVISIONE	
Comune		Sezione	Foglio	Particella		Tipo mappale	del:
TREVISO		D	1	156			
Sub	UBICAZIONE via/piazza	n°civ	Piani	Scala	Int.	DESCRIZIONE	
1	VIALE MONTE GRAPPA					SOPPRESSO	
2	VIALE MONTE GRAPPA					SOPPRESSO	
3	VIALE MONTE GRAPPA					SOPPRESSO	
4	VIALE MONTE GRAPPA					SOPPRESSO	
5	VIALE MONTE GRAPPA					SOPPRESSO	
6	VIALE MONTE GRAPPA					SOPPRESSO	
7	VIALE MONTE GRAPPA					SOPPRESSO	
8	VIALE MONTE GRAPPA					SOPPRESSO	
9	VIALE MONTE GRAPPA	26	T			AREA URBANA DI MQ. 1240 - SOPPRESSO E SOSTITUITO DAL SUB 16	
10	VIALE MONTE GRAPPA	26	T			LOCALE DI DEPOSITO - SOPPRESSO PER DOMOLIZIONE	
11	VIALE MONTE GRAPPA	26	T			GARAGE - SOPPRESSO PER DEMOLIZIONE	
12	VIALE MONTE GRAPPA	26	T			GARAGE - SOPPRESSO PER DEMOLIZIONE	
13	VIALE MONTE GRAPPA	26	T			GARAGE - SOPPRESSO PER DEMOLIZIONE	
14	VIALE MONTE GRAPPA	26	T			MAGAZZINO - SOPPRESSO PER DEMOLIZIONE	
15	VIALE MONTE GRAPPA	26	T			MAGAZZINO - SOPPRESSO PER DEMOLIZIONE	
16	VIALE MONTE GRAPPA	26	T			BCNC - AREA SCOPERTA - SOPPRESSO E SOSTITUITO DAL SUB 139 DEL MAPPALE 155	
Comune		Sezione	Foglio	Particella		Tipo mappale	del:
TREVISO		D	1	1944			
Sub	UBICAZIONE via/piazza	n°civ	Piani	Scala	Int.	DESCRIZIONE	
	VIALE MONTE GRAPPA		T			AREA URBANE DI MQ. 462	
Comune		Sezione	Foglio	Particella		Tipo mappale	del:
TREVISO		D	1	1945			
Sub	UBICAZIONE via/piazza	n°civ	Piani	Scala	Int.	DESCRIZIONE	
	VIALE MONTE GRAPPA		T			AREA URBANA DI MQ. 12	

Unità immobiliari n. 164

Tributi erariali: 0,00

Visura telematica